



VIKING YouSafe™ Tide PS2007



Design / Dessin / Diserio: Tide PS2007
Universal / Taille universelle / Talla universal
Height / Hauteur / Altura: 140-200 cm
Weight / Poids / Peso: 50-100 kg



Design / Dessin / Diseiio: Tide PS2007
Oversize / Grand taille / Talla grande
Height / Hauteur / Altura: 170-210 cm
Weight / Poids / Peso: 80-160 kg

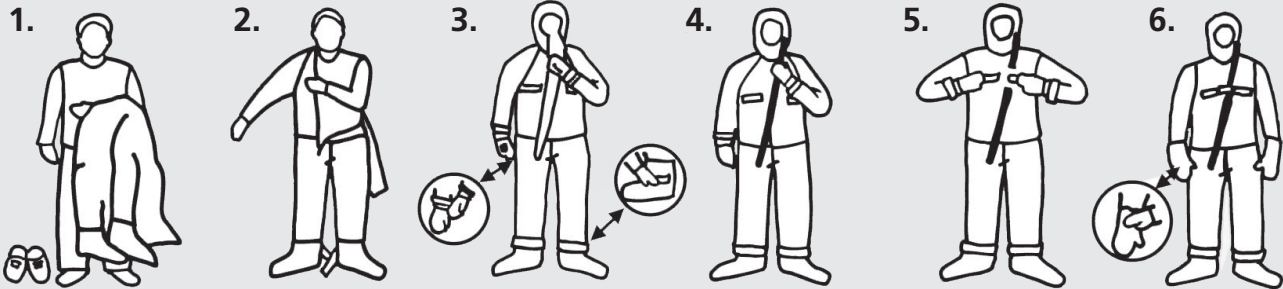

Instructions for use

1. Remove hood and footwear.
2. Don the suit - legs first.
3. Put on the hood.
Tighten the foot straps and the wrist straps.
4. Zip the front zipper.
5. Fit the D-ring into the snap hook across the chest.
6. Don the gloves.
7. Jump into the water - feet first. Turn onto your back.

INSPECTION

1. Standard packed suits:
The suit should be checked at least monthly in accordance with IMO MSC/Circ. 1047. At the time of this monthly overhaul, the front zip must be lubricated with the enclosed lubricant.
2. Suit packed in a sealed airtight poly bag:
Acc. to IMO MSC/Circ.1047 the suit should be checked monthly. It is the suppliers recommendation that if the airtight packing is checked monthly and found to be intact and not leaking air, the guidelines of IMO MSC/Circ.1047 are fulfilled. If the airtight packing is leaking air, the suit can be checked like a standard packed suit or sent to a servicing station for repacking.

SERVICE AND REPAIR

The suit should be inspected at a certified servicing station at least every third year in accordance with IMO MSC/Circ.1114. Repairs should be carried out by a certified servicing station.

Instructions d'utilisation

1. Enlever capuche et chaussures.
2. Enfiler la combinaison - les jambes en premier.
3. Mettre la capuche.
Resserrer les sangles au niveau des pieds et des poignets.
4. Fermer la fermeture éclair.
5. Assurez-vous que rien n'obstrue la fermeture et son fonctionnement.
6. Enfiler les gants.
7. Sauter dans l'eau - les pieds en premier. Vous retourner sur le dos.

INSPECTION

1. Combinaisons en sacs "standard":
La combinaison devrait être inspectée au moins mensuellement selon les règles d'OMI MSC Circl. 1047. Lors de cette vérification mensuelle, lubrifier la fermeture éclair frontale à l'aide du lubrifiant fourni.
2. Combinaisons en sacs plastique sellés étanches:
Conformément à la réglementation d'OMI MSC Circl. 1047, la combinaison doit être vérifiée mensuellement. Les fournisseurs recommandent que l'emballage sous vide soit vérifié mensuellement et qu'il soit intact sans présence de fuites d'air, dans ce cas les conditions d'OMI MSC Circl. 1047 sont remplies. Au contraire, si le sac présente des fuites d'air, la combinaison doit alors être vérifiée comme une combinaison emballée standard ou envoyée à une station de revision pour la ré-emballer.

REVISION ET REPARATION

La combinaison devrait être inspectée dans une station de revision agréée au mains tous les 3 ans selon les règles d'OMI MSC Circl. 1114. Les réparations devraient être effectuées par une station de revision agréée.

Instrucciones de uso

1. Quitar la capucha y el calzado.
2. Poner el traje empezando por las piernas.
3. Ponga la capucha.
Ajustar las correas del pie y de las muñecas.
4. Cerrar la cremallera delantera.
5. Enganchar la anilla en D en el mosquetón cruzando el pecho.
6. Coloquése los guantes.
7. Saltar al agua de espaldas y de pie.

INSPECCION

1. Trajes de empaçado estándar:
El traje debería revisarse al menos una vez al mes de acuerdo con la IMO MSC/Circ. 1047.
Durante esta revisión mensual, deberá lubricarse la cremallera delantera con el lubricante que se incluye .
2. Traje empaçado en bolsa de cierre hermético:
De acuerdo a la IMO MSC/Circ. 1047 el traje debe ser revisado mensualmente.

Es recomendación del suministrador que si el empaçado hermético se revisa mensualmente y se encuentra intacto, sin pérdidas de aire, se cumplirá con las directrices de la IMO MSC/Circ. 1047. Si la bolsa de vacío perdiera aire, el traje puede ser revisado como un traje estándar o enviado a una estación de servicio para ser reempaçado de nuevo.

SERVICIO Y REPARACION

El traje debería ser revisado por una estación de servicio autorizada al menos cada tres años de acuerdo con la IMO MSC/Circ. 1114. Las reparaciones deben llevarse a cabo en una estación de servicio autorizada.





VIKING YouSafe™ Tide PS2007

Maintenance

AFTER USE

1. Rinse the exterior of the suit in fresh water.
2. Dry the suit on a wide hanger and air it.
3. When the suit is thoroughly dry, pack it or keep it on a wide hanger.

PACKING THE SUIT

1. Place the suit flat on the floor. Unzip.
2. Fold the feet and legs up to the sleeves. Fold the hood down.
3. Place the sleeves across the hood.
4. Fold up the suit.
5. Place the suit in the bag.

SPECIAL CONDITIONS

Wear and tear may occur when working on board rubber boats with non-skid floor boards. So check your suit carefully after use and if necessary hand it in for inspection at a certified servicing station. Store the suit in a cold, dark and dry place - in temperatures above freezing. Ensure the suit is not squeezed during storage.

Maintenance

APRES UTILISATION

1. Rincer l'extérieur de la combinaison dans de l'eau fraîche.
2. Suspender la combinaison sur un large cintre et l'aérer.
3. Lorsque la combinaison est bien sèche, la mettre dans son emballage ou la suspendre sur un large cintre.

EMBALLAGE DE LA COMBINAISON

1. Etendre à plat la combinaison sur le sol, fermeture ouverte.
2. Replier les pieds et les jambes vers les manches. Replier la capuche vers le bas.
3. Replier les manches en les croisant vers la capuche.
4. Plier la combinaison en deux.
5. Placer la combinaison dans le sac.

CONDITIONS SPECIALES

L'usure et des déchirures peuvent survenir lorsque vous travaillez à bord de bateaux en caoutchouc avec des fonds antidérapants. C'est pourquoi nous vous recommandons d'inspecter votre combinaison après utilisation et, si nécessaire, la confier à une station de révision agréée. Stocker la combinaison dans un endroit frais et sec, à l'abri de la lumière, dans des températures au-dessus de zéro. Assurez-vous de ne pas aplatir la combinaison lors du stockage.

Mantenimiento

DESPUES DE SU USO

1. Aclarar el exterior del traje con agua dulce.
2. Colgar el traje para secarlo y airearlo.
3. Cuando el traje esté completamente seco guardarlo manteniendo lo colgado.

EMPACADO DEL TRAJE

1. Colocar el traje estirado sobre el suelo. Desabrochar.
2. Doblar los pies y piernas a la altura de las mangas. Doblar la capucha.
3. Colocar las mangas cruzadas sobre la capucha.
4. Doblar el traje.
5. Colocar el traje dentro de la bolsa.

CONDICIONES ESPECIALES

Puede producirse desgaste cuando se trabaja a bordo de barcos con cubierta antideslizante, entonces sería necesario revisarlo cuidadosamente después de su uso y si fuera necesario llevarlo a una estación de servicio autorizada para su revisión. Guarde el traje en lugar fresco, oscuro y seco a temperatura por encima de la congelación. El traje no debe permanecer aplastado cuando esté guardado.

*Packing the suit.
Emballage de la
combinaison.
Empacado del traje.*

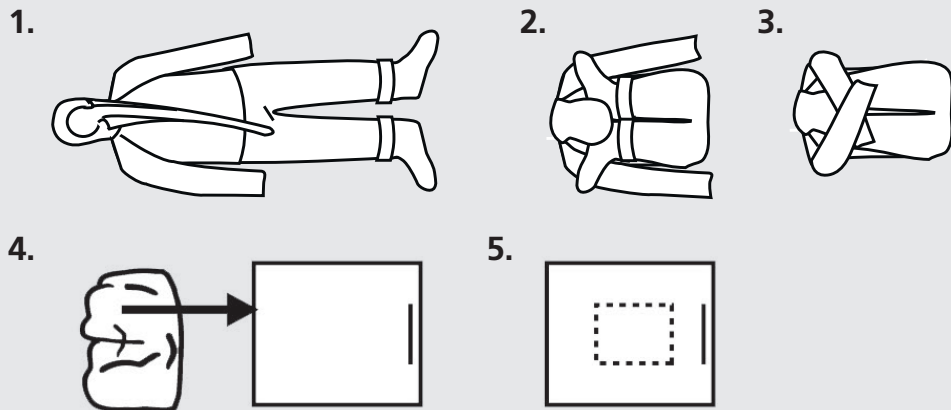

VIKING LIFE-SAVING EQUIPMENT A/S

Saedding Ringvej 13, 6710 Esbjerg V, Denmark, Tel +45 761181 00, Fax +45 76 11 81 01, e-mail: VIKING@VIKING-life.com
VIKING-LIFE.COM